

SMARTMELT-BAUREIHE

Die neue Generation von Klebstoffschmelzgeräten: 15, 30, 65 & 120L

Die SmartMelt™-Baureihe von Valco Melton wurde speziell für eine einfache Plug-and-Play-Aufrüstung von zusätzlichen Heizzonen, Durchflussregelung, Pumpstationen und mehr entwickelt. Diese individuell anpassbaren Geräte ermöglichen eine genaue Steuerung des Schmelztanks während dem Hoch- und Herunterfahren der Maschine.

Wichtigste Highlights der SmartMelt-Baureihe :

- Dank optionaler WLAN-Fernbedienung und technischer Online-Unterstützung ist eine Verbindung überall möglich
- 100 % kompatible analoge und digitale Signale auf Harting Steckverbinder-Schnittstelle
- Erweiterung der Geräte-Steuerungsmöglichkeiten mit zusätzlichen kompakten Smart Boxen. Jede Box wird von demselben Klebstoffschmelzgerät gesteuert. Kein Reengineering erforderlich
- Die Kommunikationsprotokolle des Hauptmaschinen-Netzwerks (Profinet und Ethernet) sind 100 % kompatibel



Die Pumpensteuerung kann in Gramm pro Produkt oder Gramm pro Quadratmeter programmiert werden, je nach den spezifischen Anforderungen der jeweiligen Anwendung.

Die gesamte Elektronik besteht aus handelsüblichen „Off the Shelf“-Komponenten: SPS mit 5,7" Farb-Touchscreen, IO-Boards, Antriebe, AB-Halbleiterrelais usw., keine proprietäre Elektronik



Reduzierung des Platzbedarfs aufgrund der kompakten Bauweise, da die Motoren paarweise vertikal gestapelt sind.



Zwei beheizte Hauptgitter am Boden des Tanks, um Klebstoffdegradierung zu vermeiden



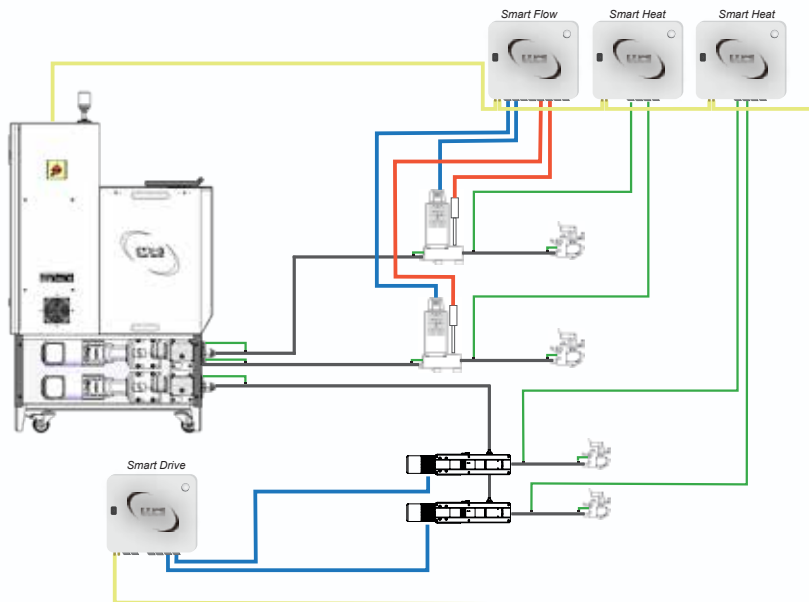

Intelligenter Aufbau – Flexibilität im Hinblick auf zukünftige Erweiterungen

Mit der Smart-Baureihe von Valco Melton können zukünftige Upgrades einfach über ein Verbindungskabel durchgeführt werden. Die Steuerungsmöglichkeiten für jeden Tank sind durch das Hinzufügen von Compact Smart erweiterbar.

- Bis zu 2 Smart Drive Kompaktboxen mit 2 Frequenzumrichter und 4 Eingängen zur Druckmessung für zusätzliche Pumpensteuerung und Prozessdiagnose
- Bis zu 2 Smart Heat Kompaktboxen für zusätzliche Temperaturkanäle mit 4 Schlauch-/Kopfanschlüssen
- Bis zu 2 Smart Flow Kompaktboxen mit je bis 4 Durchflussmesser und 4 Druckmessumformer

Technische Daten

Schmelztanks der SmartMelt-Baureihe

System	Smart Melt 15	Smart Melt 30	Smart Melt 65	Smart Melt 120
Tankinhalt	15L	30L	65L	120L
Schmelzleistung (kg/h)	17	25	50	95
Maximale Förderleistung pro Pumpe (kg/h)	48	48	48	90
Pumpenanzahl	Bis zu 4			
Arbeitstemperatur	30-240°C			
Elektrischer Anschluss	230 III + T, 400 III + N + T			
Maximale Arbeitsviskosität (cps)	90,000 cps			
Maximaler Betriebshydraulikdruck (bar)	80 bar			
Maximale elektrische Verbrauchswerte (Tank)	3400w	4600w	6000w	12300w
Stromverbrauch (Zwei- oder Einstrompumpe & Verteiler)	1280w			

Maximale Kanalleistung	Ni120	PT 100
Schlauch/Applikator	2300W	2300W

Abmessungen (mm)	SmartMelt 15 / 30 / 65	SmartMelt 120
A	955	1538
B	525	602
C	1460	1521

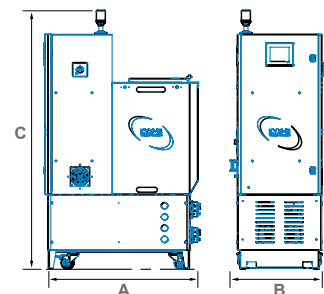

Für weitere Informationen besuchen Sie unsere Website valcomelton.com oder kontaktieren Sie Ihren lokalen Ansprechpartner
 Welthauptsitz: USA, Cincinnati, Ohio (Unternehmenszentrale) • Tel: +1.513.874.6550 • Fax: +1.513.874.3612
 Hauptsitz Europa : Spanien, Navarra • Tel: +34.948.321.580 • Fax: +34.948.326.584
 Hauptsitz Asien: China, Xiamen, Fujian • Tel: +86.592.591.7854 • Fax: +86.592.591.7834
inquiry@valcomelton.com • Wir beliefern mehr als 76 Länder weltweit • valcomelton.com