

## TR500M

### Stanzreste-Entferner

Das Stanzreste-Entfernersystem TR500M von Valco Melton entfernt Stanzreste vom Karton, bevor er die Leimstation erreicht. Auch schlecht gestanzte Kartons werden aufbereitet.

- Kompakter, energieeffizienter Elektromotor (125 W, 60 Hz-200 W 50 Hz)
- Mit Montageteilen
- Drehrichtung im oder gegen den Uhrzeigersinn, um die Motormontage oben oder unten zu gewährleisten
- Preiswert, leicht austauschbar und dennoch strapazierfähiges mehrstrangiges Peitschensystem zum Entfernen der Stanzreste
- Motorüberlastschutz
- Sicherheitsabdeckung
- Auch pneumatische Version erhältlich
- Der TR500M kann leicht auf den meisten Flexo-Faltkarton-Klebmaschinen montiert werden
- Jede Einheit enthält Montageteile, Sicherheitsabdeckung und zwei Scheiben mit zwei zusätzlichen mehrstrangigen Peitschen-Sets

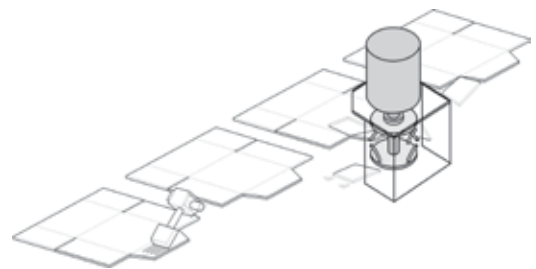

582x586 TR500M Pneumatisches Stanzreste-Entfernersystem, maximal 30 psi

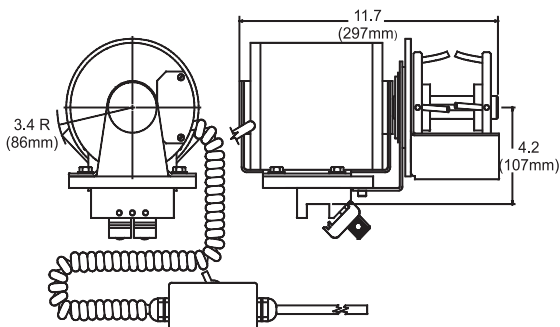
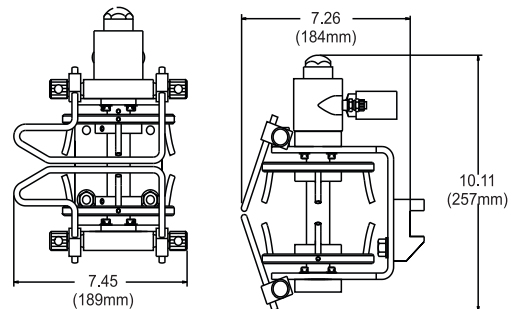

738xx513 TR500M Stanzreste-Entfernersystem, 110VAC/60Hz  
 738xx514 TR500M Stanzreste-Entfernersystem, 230VAC/60Hz  
 738xx515 TR500M Stanzreste-Entfernersystem, 110VAC/50Hz  
 738xx516 TR500M Stanzreste-Entfernersystem, 230VAC/50Hz

